

# Capteur photoélectrique détecteur en mode barrière T30RW3REQ1

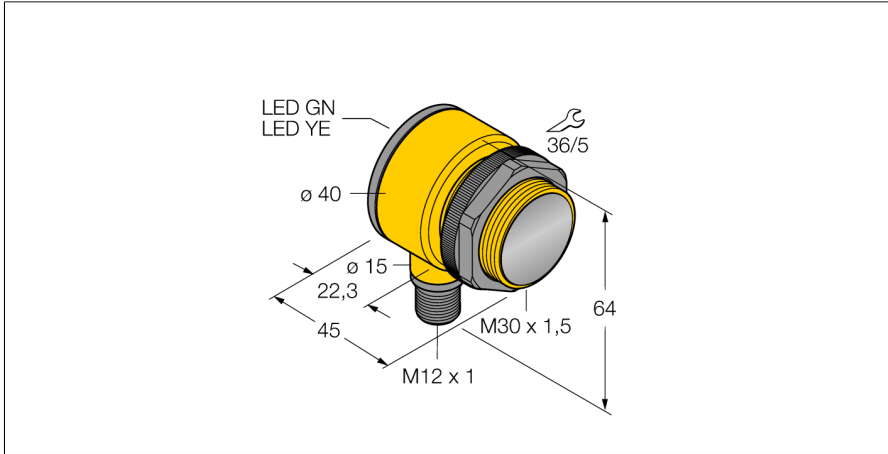

- connecteur, M12 x 1, 4 pôles
- mode de protection IP67/IP69K
- température ambiante: -40...+70° C

Type	T30RW3REQ1
N° d'identification	3037075

<b>Données optiques</b>	
Fonction	Barrière unidirectionnelle
Mode de fonctionnement	Paire d'émetteur/récepteur

<b>Données électriques</b>	
Tension de service $U_s$	20...250VAC
Courant de service nominal AC	≤ 200 mA
Fonction de sortie	commutation sombre, Sortie par relais
Fréquence de commutation	≤ 40 Hz
Retard à la disponibilité	≤ 100 ms
Temps de réponse typique	< 16 ms

<b>Données mécaniques</b>	
Format	Tube, T30
Dimensions	Ø 30 x 45 x 40 x 64 mm
Matériau de boîtier	Plastique, Plastique thermoplastique
Lentille	plastique, Acrylique
Raccordement électrique	Connecteur, 1/2", PVC
Nombre de conducteurs	4
Température ambiante	-40...+70 °C
Mode de protection	IP69

<b>Caractéristiques particulières</b>	
	encapsulé
	Wash down
Indication de la tension de service	LED, vert
Indication de l'état de commutation	LED, Jaune
Indication réserve de gain	LED

<b>Essais/Certificats</b>	
Homologations	CE, UL, CSA

## Schéma de raccordement

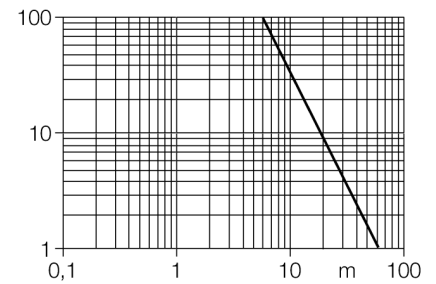
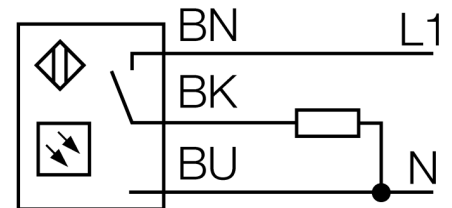

## Accessoires

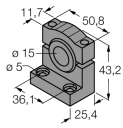
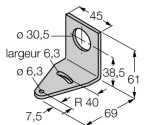
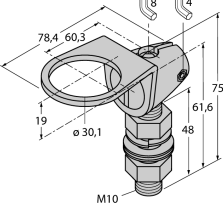
Type	No. d'identité		Dimensions
SMB1815SF	3053279	équerre de montage, PBT noir, pour PICO-GUARD Points	
SMB30A	3032723	équerre de montage, coudée, acier inoxydable, pour les détecteurs à filetage 30mm	
SMB30FAM10	3011185	équerre de montage, acier inoxydable, pour filetage 30 mm, filetage M10 x 1,5	
SMBAMS30P	3073135	plaque de montage, acier inoxydable, pour les détecteurs à filetage 30 mm	