

# Procesare de imagine

## Camera P3

### PPROCAMCSW-G

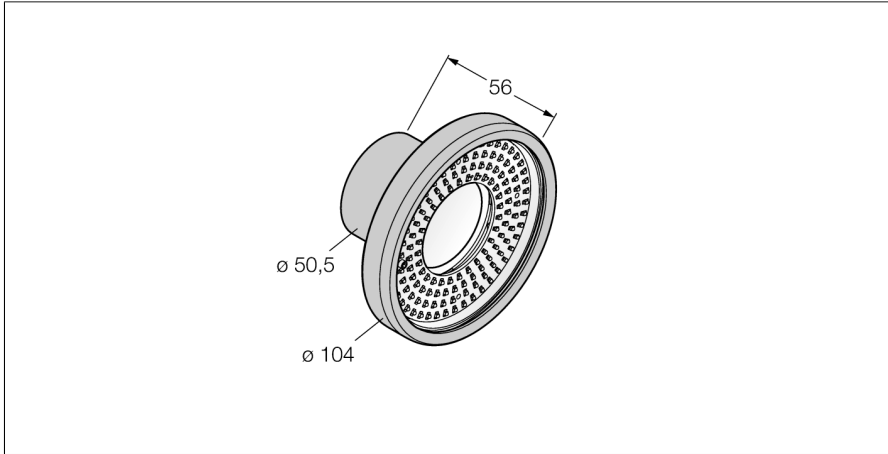

- Camera compactă cu lumină inel integrată
- Materialul carcasei este aluminiul
- Vizor din sticlă
- Grad de protecție IP68
- Lentilele se comandă separat
- Este necesar un controller separat, de tip PPROCTL
- 1/3" CMOS, 752x480 pixeli
- Spațiu culoare RGB- / HSI

#### Schemă de conexiuni

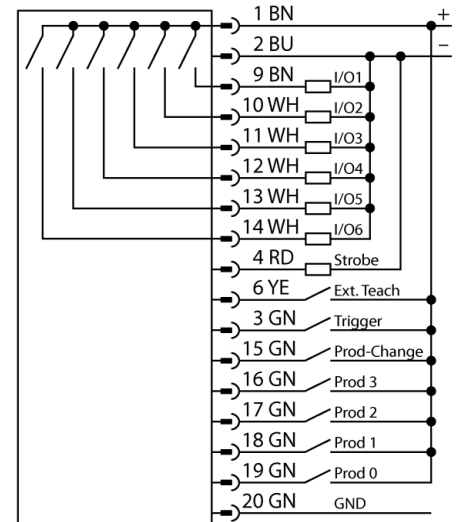

#### Principiu de funcționare

Sistemul de procesare imagine PresencePLUS PRO este compus din camera compactă și unitatea de procesare integrată într-un controller separat. Lentilele, sursa de lumină externă/internă și cablul de conexiune trebuie comandate separat. Versiunile la zi ale programelor de utilizare și firmware-lui pot fi descărcate de la:

[www.bannerengineering.com](http://www.bannerengineering.com)

Tip	PPROCAMCSW-G
Nr. ID	3077034
<b>Date cameră</b>	
Resolution	752 x 480 pixeli
Tipul de lumină	Alb
Color temperature	5000...+8300K
Caracteristici speciale	Spălare
<b>Curent nominal de alimentare în c.c. I<sub>e</sub></b>	
	≤ 550 mA
<b>Protocol de comunicație</b>	
	EtherNet/IP
	Modbus TCP
	Modbus TCP
	PCCC
	RS232

<b>Caracteristici Mecanice</b>	
Dimensiuni	Ø 104 x 143.3mm
Materialul carcasei	Metal, Aluminiu placat cu nichel
Window material	Sticlă, Clar
Temperatura mediului	0...+50 °C
Clasă de protecție	IP68
<b>Teste/Certificări</b>	
Certificări	CE