

**Аксессуары
разделитель
Для датчиков линейного перемещения LTX
STS-R10**

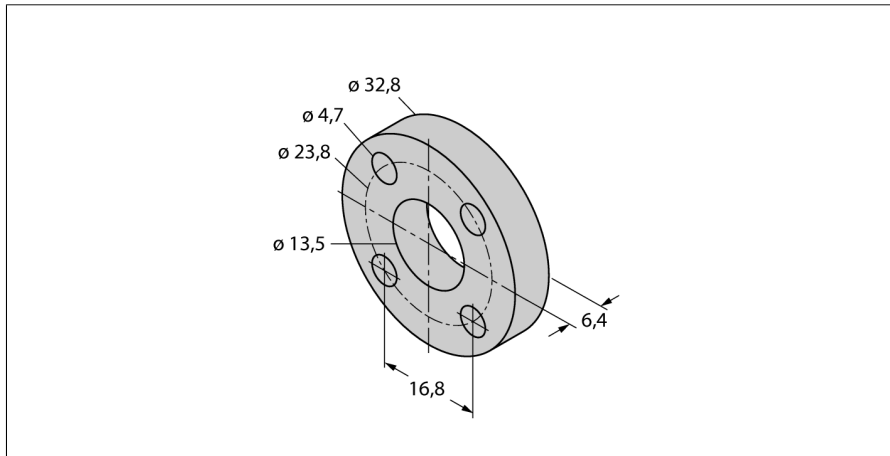

- Стандартная проставка из неферритового материала для отделения позиционирующего элемента от основания штока гидравлического поршня

Тип	STS-R10
ID №	6900411